

**UCHWAŁA NR LIX/1282/18  
RADY MIASTA BYDGOSZCZY**

z dnia 25 kwietnia 2018 r.

**w sprawie przyjęcia „Programu Rozwoju Pieczy Zastępczej dla Miasta Bydgoszczy na lata 2018-2020”**

Na podstawie art. 4 ust. 1 pkt 3a, art. 12 pkt 11, art. 92 ust. 1 pkt 1 ustawy z dnia 5 czerwca 1998 r. o samorządzie powiatowym (Dz. U. z 2017 r. poz. 1868 oraz z 2018 r. poz. 130 ) w związku z art. 180 pkt 1, art. 182 ust. 1 ustawy z dnia 9 czerwca 2011 r. o wspieraniu rodziny i systemie pieczy zastępczej (Dz. U. z 2017 r. poz. 697, poz. 1292 i poz. 2217 oraz z 2018 r. poz. 107)

**uchwała się, co następuje:**

**§ 1.** Przyjąć do realizacji „Program Rozwoju Pieczy Zastępczej dla Miasta Bydgoszczy na lata 2018-2020” w brzmieniu załącznika do niniejszej uchwały.

**§ 2.** Uchwała wchodzi w życie z dniem podjęcia.

Wiceprzewodniczący Rady Miasta

  
Jan Szopiński

Załącznik do Uchwały Nr LIX/1282/18  
Rady Miasta Bydgoszczy  
z dnia 25 kwietnia 2018 r.

**PROGRAM ROZWOJU PIECZY ZASTĘPCZEJ  
DLA MIASTA BYDGOSZCZY  
NA LATA 2018-2020**

**Bydgoszcz 2018**

## Spis Treści

### WSTĘP

#### 1. DIAGNOZA RODZINNEJ I INSTYTUCJONALNEJ PIECZY ZASTĘPCZEJ

##### 1.1. CHARAKTERYSTYKA RODZINNEJ PIECZY ZASTĘPCZEJ

##### 1.2. SYSTEM WSPARCIA DLA RODZIN ZASTĘPCZYCH I RODZINNYCH DOMÓW DZIECKA

##### 1.3. CHARAKTERYSTYKA INSTYTUCJONALNEJ PIECZY ZASTĘPCZEJ

##### 1.4. USAMODZIELNIANI WYCHOWANKOWIE PIECZY ZASTĘPCZEJ

#### 2. ANALIZA SWOT

#### 3. CELE PROGRAMU, KIERUNKI DZIAŁAŃ ORAZ OCZEKIWANE REZULTATY

##### 3.1. ROZWÓJ RODZINNEJ PIECZY ZASTĘPCZEJ

##### 3.2. WSPIERANIE RODZIN ZASTĘPCZYCH ORAZ RODZINNYCH DOMÓW DZIECKA

##### 3.3. DOSKONALENIE SYSTEMU INSTYTUCJONALNEJ PIECZY ZASTĘPCZEJ

##### 3.4. WSPIERANIE WYCHOWANKÓW PIECZY ZASTĘPCZEJ W PROCESIE USAMODZIELNIENIA

#### 4. LIMIT RODZIN ZASTĘPCZYCH ZAWODOWYCH NA LATA 2018-2020

#### 5. ADRESACI PROGRAMU

#### 6. ŹRÓDŁA FINANSOWANIA PROGRAMU

#### 7. EWALUACJA I MONITORING PROGRAMU

### ZAKOŃCZENIE

## WSTĘP

Celem wprowadzenia kompleksowych rozwiązań w zakresie wspierania rodzin przeżywających trudności w sprawowaniu funkcji opiekuńczo-wychowawczych uchwalono ustawę z dnia 9 czerwca 2011 r., o wspieraniu rodziny i systemie pieczy zastępczej (Rodziny zastępcze niespokrewnione z dzieckiem w województwie kujawsko-pomorskim - stan zastany. Raport z badania., wyd. Regionalny Ośrodek Polityki Społecznej w Toruniu, Toruń 2012 r.s.6). Ustawa weszła w życie z dniem 01.01.2012 r., zgodnie z jej założeniami na powiaty nałożono obowiązek organizowania pieczy zastępczej. Ustawa definiuje system pieczy zastępczej jako zespół osób i instytucji mających na celu zapewnienie czasowej opieki i wychowania dzieciom w przypadkach niemożności sprawowania opieki i wychowania przez rodziców. W myśl ustawy należy podejmować wszelkie działania zmierzające do ograniczenia umieszczania dzieci w placówkach opiekuńczo-wychowawczych oraz rozwoju rodzinnej pieczy zastępczej.

Rodzina jest podstawowym środowiskiem wychowawczym, gdzie kształtuje się osobowość człowieka, przekazywane są wartości moralne, religijne, społeczne. Czynnikiem decydującym w oddziaływaniu na dziecko jest poziom zaspokojenia przez rodziców jego podstawowych potrzeb (A. Kasperska, K. Siemieńczuk, Wszystko co chcesz wiedzieć o rodzicielstwie zastępczym, wyd. II, Wydawnictwo Regionalny Ośrodek Polityki Społecznej, Toruń 2012, s. 7).

W przypadku, gdy dobro dziecka jest zagrożone należy podejmować działania zmierzające do zapewnienia mu opieki w środowisku zastępczym, które w jak największym stopniu zbliżone jest do naturalnego. Głównym celem pieczy zastępczej jest zatem zapewnienie dziecku opieki i zabezpieczenie jego potrzeb do czasu unormowania jego sytuacji i powrotu do rodziny naturalnej, a gdy jest to niemożliwe, przysposobienie dziecka. Wobec braku możliwości powrotu do rodziny lub adopcji zapewnia się dziecku tzw. długoterminową opiekę zastępczą, nawet do czasu usamodzielnienia.

Dla efektywnego rozwoju pieczy zastępczej opracowuje się i realizuje trzyletni program, który uwzględnia: diagnozę rodzinnej i instytucjonalnej pieczy zastępczej na terenie Miasta Bydgoszczy, analizę mocnych i słabych stron oraz szanse i zagrożenia w systemie pieczy zastępczej, a także cele i kierunki działania, wskaźniki i rezultaty realizacji poszczególnych zadań. Ponadto, program zawiera limit rodzin zastępczych zawodowych na lata 2018-2020, źródła finansowania oraz wskazuje odbiorców i realizatorów.

Program Rozwoju Pieczy Zastępczej Miasta Bydgoszczy na lata 2018-2020 jest kontynuacją programu realizowanego w latach 2015-2017.

## 1. DIAGNOZA RODZINNEJ I INSTYTUCJONALNEJ PIECZY ZASTĘPCZEJ NA TERENIE MIASTA BYDGOSZCZ

### 1.1. CHARAKTERYSTYKA RODZINNEJ PIECZY ZASTĘPCZEJ

W Mieście Bydgoszczy zadania Organizatora Rodzinnej Pieczy zastępczej wykonuje Miejski Ośrodek Pomocy Społecznej (zgodnie z zarządzeniem Prezydenta Miasta Bydgoszczy z dnia 3 listopada 2011 r.). Od stycznia 2012 r. funkcjonuje Dział Rodzinnej Pieczy Zastępczej, który realizuje zadania z zakresu rodzinnej pieczy zastępczej, w tym pozyskuje i szkoli kandydatów na rodziców zastępczych. Wraz z rozwojem pieczy rodzinnej nadal konieczne jest zatrudnianie koordynatorów, gdyż zgodnie z obowiązującymi przepisami osoba pełniąca tę funkcję może mieć pod opieką nie więcej niż 15 rodzin.

Zgodnie z ustawą z dnia 9 czerwca 2011 r. o wspieraniu rodziny i systemie pieczy zastępczej rodzinną pieczę zastępczą sprawowana jest w dwóch formach:

#### a) Rodziny zastępcze:

- **rodzina zastępcza spokrewniona** – tworzą ją małżonkowie lub osoba niepozostająca w związku małżeńskim, będący wstępnymi lub rodzeństwem dziecka;
- **rodzina zastępcza niezawodowa** – tworzą ją małżonkowie lub osoba niepozostająca w związku małżeńskim, niebędący wstępnymi lub rodzeństwem dziecka;
- **rodzina zastępcza zawodowa** – tworzą ją małżonkowie lub osoba niepozostająca w związku małżeńskim, są to osoby niespokrewnione z dzieckiem, otrzymujące wynagrodzenie z tytułu sprawowania tej funkcji;
  - rodzina zastępcza zawodowa pełniąca funkcję pogotowia rodzinnego** – umieszczenie ma charakter interwencyjny i trwa do czasu unormowania się sytuacji dziecka;

--rodzina zastępcza zawodowe specjalistyczne – ma na celu zapewnienie opieki dzieciom z orzeczeniem o niepełnosprawności, małoletnim matkom z dziećmi oraz dzieciom umieszczonym na podstawie ustawy o postępowaniu w sprawach nieletnich;

b) **Rodzinne domy dziecka** - tworzą je małżonkowie lub osoba niepozostająca w związku małżeńskim; są to osoby niespokrewnione z dzieckiem, otrzymujące wynagrodzenie z tytułu sprawowania tej funkcji; zapewniają opiekę w szczególności licznym rodzeństwom.

**Wykres 1. Formy rodzinnej pieczy zastępczej**

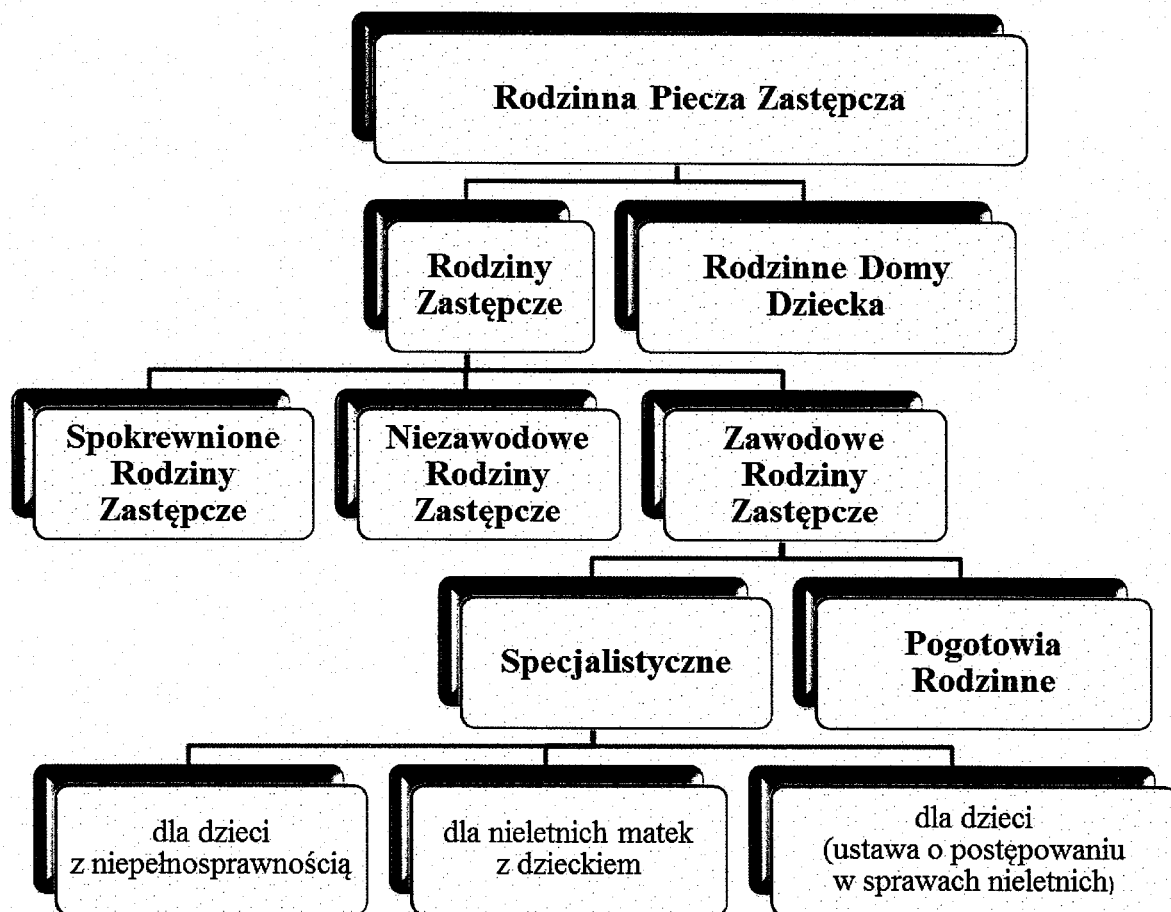

*Źródło: Opracowanie własne*

W latach 2015-2017 na terenie Miasta Bydgoszczy zdecydowaną większość rodzin zastępczych stanowiły rodziny zastępcze spokrewnione z dzieckiem. Z kolei liczba zawodowych form rodzinnej pieczy zastępczej w tym okresie utrzymywała się na podobnym poziomie.

**Tabela 1. Liczba rodzin zastępczych i rodzinnych domów dziecka funkcjonujących na terenie Miasta Bydgoszczy w okresie od 01.01.2015 r. do 31.12.2017 r.**

Typ rodziny	2015 (stan na 31.12.2015)	2016 (stan na 31.12.2016)	2017 (stan na 31.12.2017)
Spokrewnione	256	250	237
Niezawodowe	85	79	89
Zawodowe	16	16	14
Rodzinne domy dziecka	4	5	5
<b>Razem</b>	<b>361</b>	<b>350</b>	<b>345</b>

*Źródło: Opracowanie własne*

**Tabela 2. Liczba dzieci przebywających w rodzinnej pieczy zastępczej na terenie Miasta Bydgoszczy w okresie od 01.01.2015 r. do 31.12.2017 r.**

Typ rodziny	2015 (stan na 31.12.2015)	2016 (stan na 31.12.2016)	2017 (stan na 31.12.2017)
Spokrewnione	301	301	287
Niezawodowe	102	100	114
Zawodowe	38	39	41
Rodzinne domy dziecka	30	33	36
<b>Razem</b>	<b>471</b>	<b>473</b>	<b>478</b>

Źródło: Opracowanie własne

Oprócz funkcjonujących już na terenie Miasta Bydgoszczy rodzin zastępczych i rodzinnych domów dziecka, Organizator Rodzinnej Pieczy Zastępczej podejmuje działania w kierunku pozyskania miejsc w rodzinnej pieczy zastępczej także na terenie innych powiatów. Liczba umieszczanych poza Bydgoszczą dzieci utrzymuje się na podobnym poziomie.

**Tabela 3. Liczba dzieci pochodzących z terenu Miasta Bydgoszczy przebywających w pieczy rodzinnej na terenie innych powiatów.**

Rok	Liczba dzieci
2015	78
2016	69
2017	78
<b>Razem</b>	<b>225</b>

Źródło: Opracowanie własne

Nadal priorytetem dla rozwoju rodzinnej pieczy zastępczej na terenie Miasta Bydgoszczy w latach 2015-2017 było prowadzenie naboru kandydatów do pełnienia funkcji niezawodowej rodziny zastępczej, zawodowej rodziny zastępczej oraz prowadzenia rodzinnego domu dziecka, a także tworzenie zawodowych form pieczy zastępczej.

Procedura kwalifikacyjna dla kandydatów na rodziny zastępcze i rodzinne domy dziecka w dalszym ciągu prowadzona jest dzięki zatrudnieniu specjalistów (psychologów i pedagoga). Taka postać rzeczy pozwala na gruntowne poznanie kandydatów i szczegółowe rozeznanie ich sytuacji życiowej. Dzięki posiadaniu przez pracowników Organizatora Rodzinnej Pieczy Zastępczej uprawnień trenerskich do prowadzenia szkoleń na podstawie programu „Szansa w Rodzinie” zatwierdzonego Decyzją MRPiPS NR 6/2017/RZ z dnia 28.04.2017 r., uzyskano większą efektywność pracy w zakresie organizacji szkoleń dla kandydatów. Na uwagę zasługuje fakt, iż pozwala to zminimalizować koszty ponoszone na realizację tego zadania.

**Tabela 4. Liczba przeszkolonych kandydatów do pełnienia funkcji niezawodowych i zawodowych rodzin zastępczych, rodzin pomocowych i prowadzących rodzinne domy dziecka w latach 2015-2017.**

Rok	Liczba osób
2015	26
2016	18
2017	7
<b>Razem</b>	<b>51</b>

Źródło: Opracowanie własne

W tym okresie utworzono 5 zawodowych rodzin zastępczych oraz przekwalifikowano 1 zawodową rodzinę zastępczą w rodzinny dom dziecka, tym samym pozyskano 19 dodatkowych miejsc dla dzieci. W roku 2017 przeszkolono kandydatów do pełnienia funkcji 1 zawodowej rodziny zastępczej, którzy zawarli umowę w lutym 2018 r.

**Tabela 5. Liczba utworzonych zawodowych rodzin zastępczych i rodzinnych domów dziecka na terenie Miasta Bydgoszczy w okresie od 01.01.2015 r. do 31.12.2017 r.**

Typ rodziny	2015 (stan na 31.12.2015)	2016 (stan na 31.12.2016)	2017 (stan na 31.12.2017)
Zawodowe	1	2	0
Zawodowe pełniące funkcję pogotowia rodzinnego	2	0	0
Zawodowe specjalistyczne	0	0	0
Rodzinne domy dziecka	0	1	0
<b>Razem</b>	<b>3</b>	<b>3</b>	<b>0</b>

Źródło: Opracowanie własne

Przedstawione dane wskazują na niedostateczną ilość kandydatów do podjęcia się roli niezawodowej, a w szczególności zawodowej rodziny zastępczej i prowadzących rodzinne domy dziecka.

Czynnikiem utrudniającym rozwój powyższych form rodzinnej pieczy zastępczej jest brak zainteresowania społeczeństwa takim rodzajem pracy na rzecz dzieci znajdujących się w potrzebie. Należy podkreślić, iż dostrzega się powtarzalność tego problemu w różnych regionach kraju, co z kolei świadczy o konieczności nieustannego promowania idei rodzicielstwa zastępczego.

## **1.2. SYSTEM WSPARCIA DLA ISTNIEJĄCYCH RODZIN ZASTĘPCZYCH I RODZINNYCH DOMÓW DZIECKA**

Jednym z bardzo istotnych elementów budowy systemu pieczy zastępczej jest zapewnienie rodzinom zastępczym odpowiedniego wsparcia przez Organizatora Rodzinnej Pieczy Zastępczej. Rodziny zastępcze oraz prowadzący rodzinne domy dziecka wspierane są przez koordynatorów rodzinnej pieczy zastępczej. Jeden koordynator współpracuje z nie więcej niż 15 rodzinami. Koordynator jest osobą, która współdziała z opiekunami zastępczymi, a także innymi osobami i instytucjami pracującymi na rzecz dziecka i rodziny. Wspiera on rodziny w rozwiązywaniu różnych problemów wynikających ze sprawowania pieczy zastępczej. W związku z rozwojem rodzinnych form pieczy zastępczej z roku na rok systematycznie wzrasta liczba zatrudnionych koordynatorów pieczy zastępczej.

W latach 2015-2017 udało się zorganizować wiele szkoleń i podjęto inne inicjatywy, które przyczyniły się do integracji i podniesienia jakości pracy rodzin zastępczych. Szkolenia były przeprowadzane głównie przez specjalistów zatrudnionych w Dziale Rodzinnej Pieczy Zastępczej. Działalność psychologów i pedagoga obejmowała również indywidualne konsultacje dla opiekunów zastępczych oraz dzieci przebywających w pieczy zastępczej.

Ponadto rodziny mogły uczestniczyć w zajęciach w ramach grup wsparcia oraz korzystać z rodzin pomocowych.

Na uwagę zasługuje fakt, że w roku 2016, Miejski Ośrodek Pomocy Społecznej w Bydgoszczy przystąpił do Projektu „Rodzina w Centrum” współfinansowanego ze środków Europejskiego Funduszu Społecznego w ramach Regionalnego Programu Operacyjnego Województwa Kujawsko – Pomorskiego na lata 2014 – 2020. W ramach projektu rodziny mogły skorzystać z poradnictwa: psychologicznego, pedagogicznego, prawnego, konsultacji psychiatrycznych, wielu szkoleń, grup wsparcia oraz wyjazdów integracyjnych.

## **1.3. CHARAKTERYSTYKA INSTYTUCJONALNEJ PIECZY ZASTĘPCZEJ**

Główną rolę w systemie pieczy zastępczej odgrywa piecza rodzinna. Natomiast drugą formą równie ważną jest piecza zastępcza instytucjonalna, która realizowana jest w ramach placówek opiekuńczo-wychowawczych. Ze względu na specyfikę, wyróżnia się następujące rodzaje placówek opiekuńczo-wychowawczych:

- typu socjalizacyjnego;
- typu interwencyjnego;
- typu specjalistyczno-terapeutycznego;

- typu rodzinnego.

Niezależnie od typu, placówka opiekuńczo-wychowawcza zapewnia dziecku całodobową opiekę i wychowanie oraz zaspakaja jego niezbędne potrzeby bytowe, zdrowotne, emocjonalne, rozwojowe, społeczne i religijne, w tym zapewnia dostęp do kształcenia dostosowanego do jego wieku i możliwości. Pracownicy placówki umożliwiają także kontakt dziecka z rodzicami i innymi osobami bliskimi oraz podejmują działania w celu powrotu dziecka do rodziny.

Ustawa zobowiązuje do sukcesywnego przekształcania istniejących placówek opiekuńczo-wychowawczych w małe placówki maksymalnie 14-osobowe. Przepis ten nie dotyczy placówek typu rodzinnego. Do końca 2020 roku liczba dzieci w tych placówkach nie powinna być wyższa niż 30. Natomiast już od 1 stycznia 2021 roku będą mogły działać jedynie placówki maksymalnie 14-osobowe. Kolejnym ograniczeniem w placówkach jest wiek dzieci. Do końca roku 2019 mogą w placówkach przebywać dzieci powyżej 7 roku życia, a po upływie tego terminu mogą przebywać tylko dzieci powyżej 10 roku życia.

Biorąc powyższe pod uwagę, kolejne trzy lata w pieczy zastępczej instytucjonalnej będą się koncentrowały na działaniach zmierzających do dostosowywania placówek do wymogów ustawowych pod względem ilości dzieci i ilości miejsc.

Instytucjonalną pieczę zastępczą objęte są dzieci, które zostały pozbawione możliwości wychowania w dotychczasowej rodzinie i których nie objęto opieką w rodzinnych formach pieczy zastępczej. W formach tych wychowuje się proporcjonalnie mniej dzieci niż w formach rodzinnych (ok. 24% dzieci przebywających w pieczy zastępczej), co obrazuje poniższy wykres.

**Wykres 2. Liczba dzieci w zastępczych formach opieki wg stanu na koniec 2017 roku.**

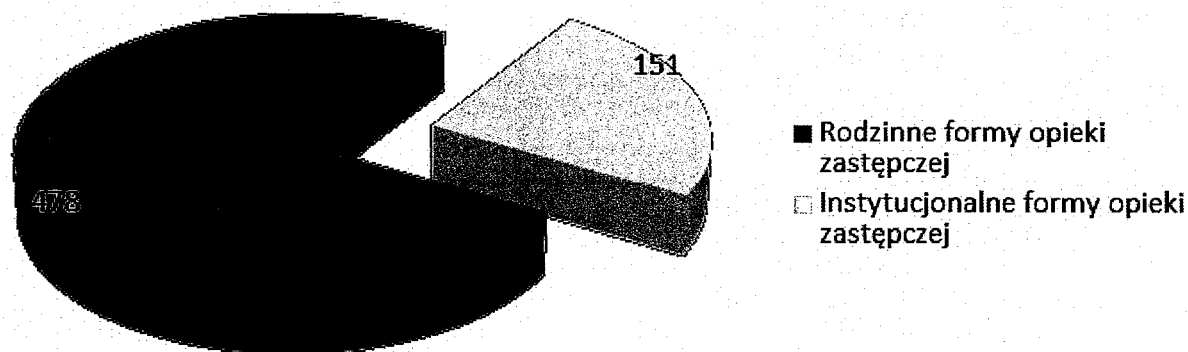

*Źródło: Opracowanie własne*

Aktualnie instytucjonalna opieka nad dzieckiem na terenie miasta Bydgoszczy realizowana jest przez następujące placówki opiekuńczo-wychowawcze:

- 1) Bydgoski Zespół Placówek Opiekuńczo-Wychowawczych przy ul. Traugutta 5,
- 2) Placówka Opiekuńczo-Wychowawcza typu rodzinnego przy ul. Charzykowskiej 18a.

Placówka Opiekuńczo-Wychowawcza typu rodzinnego przy przeznaczona jest dla 8 dzieci i objęta wsparciem organizatora rodzinnej pieczy zastępczej.



Tendencja rozwijania rodzinnych form opieki oraz konieczność osiągnięcia obowiązujących standardów, doprowadziły w latach 2015-2017 do licznych zmian organizacyjnych w Bydgoskim Zespole Placówek Opiekuńczo-Wychowawczych. Zmiany te spowodowały powstanie dwóch 14-osobowych placówek, w jak największym stopniu dostosowanych do wieku oraz potrzeb dzieci. Placówki te są administrowane i zarządzane przez Centrum Administracyjne BZPOW, które powstało na początku 2012 roku. Wynikiem przeprowadzonych zmian jest obecnie funkcjonujący system placówek opiekuńczo-wychowawczych w mieście Bydgoszczy. Poniżej przedstawiony został wykaz wszystkich placówek Bydgoskiego Zespołu Placówek Opiekuńczo-Wychowawczych z uwzględnieniem ich typu oraz limitu miejsc.

**Tabela 6. Placówki opiekuńczo-wychowawcze funkcjonujące w Bydgoszczy w roku 2017.**

NAZWA PLACÓWKI	ADRES PLACÓWKI	TYP PLACÓWKI	LIMIT MIEJSC
BZPOW	ul. Traugutta 5	interwencyjna	30
BZPOW	ul. Stolarska 2	interwencyjna socjalizacyjna	20 10
BZPOW – mieszkanie usamodzielnienia	ul. Bora-Komorowskiego 22/1	socjalizacyjna	14
BZPOW – mieszkanie usamodzielnienia	ul. Bora-Komorowskiego 57/2	socjalizacyjna	10
BZPOW – mieszkanie usamodzielnienia	ul. Bora-Komorowskiego 59/19	socjalizacyjna	14
BZPOW – mieszkanie usamodzielnienia	ul. Bora-Komorowskiego 63/13	socjalizacyjna	10
BZPOW – mieszkanie usamodzielnienia	ul. Grunwaldzka 49/2	socjalizacyjna	13
BZPOW – mieszkanie usamodzielnienia	ul. Plac Chełmiński 7/9	socjalizacyjna	14
BZPOW – mieszkanie usamodzielnienia	ul. Popiełuszki 1/2	socjalizacyjna	14
BZPOW – mieszkanie usamodzielnienia	ul. Popiełuszki 1/3	socjalizacyjna	13
Placówka Opiekuńczo- Wychowawcza typu rodzinnego w Bydgoszczy	ul. Charzykowska 18a	rodzinna	8

\*BZPOW - Bydgoski Zespół Placówek Opiekuńczo-Wychowawczych

*Źródło: Opracowanie własne*

Kolejnym etapem koniecznym do przeprowadzenia będzie przygotowanie oraz przekształcenie placówek interwencyjnych przy ul. Stolarskiej 2 i Traugutta 5 w placówki 14 osobowe. Ustawowy termin tych zmian to 31.12.2020 roku.

**Wykres 3. Liczba dzieci przebywających w instytucjonalnej pieczy zastępczej na terenie miasta Bydgoszczy wg stanu na koniec danego roku.**

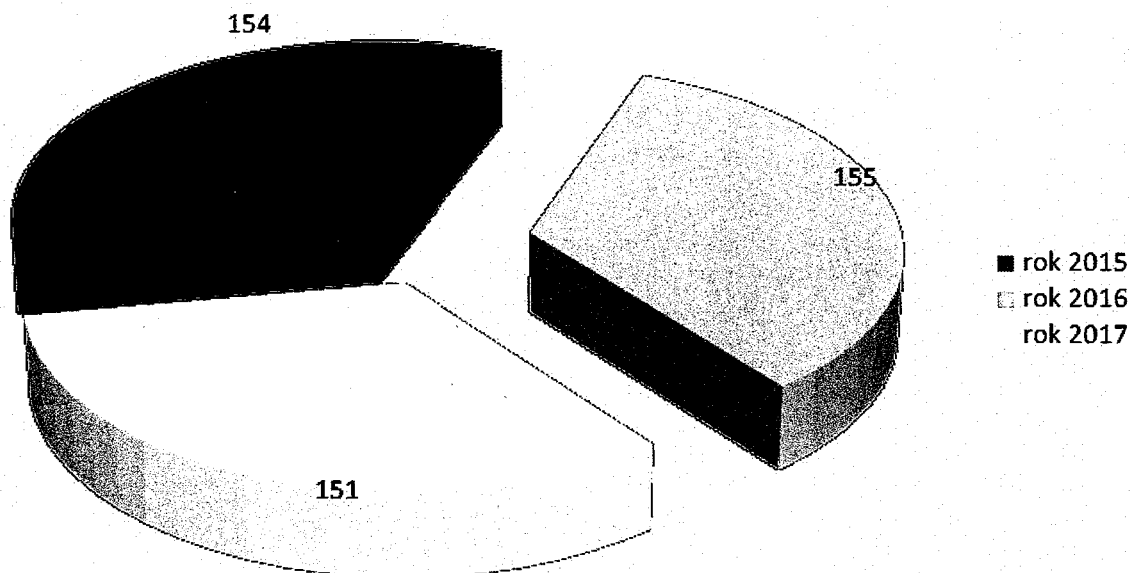

*Źródło: Opracowanie własne*

**Tabela 7. Liczba dzieci przebywających w poszczególnych typach instytucjonalnej pieczy zastępczej na terenie miasta Bydgoszczy w okresie od 01.01.2015 r. do 31.12.2017r.**

TYP PLACÓWKI	2015 (stan na 31.12.2015)	2016 (stan na 31.12.2016)	2017 (stan na 31.12.2017)
interwencyjna	40	40	42
socjalizacyjna	106	107	101
rodzinna	8	8	8
<b>Razem</b>	<b>154</b>	<b>155</b>	<b>151</b>

*Źródło: Opracowanie własne*

Wykres 4. Napływ i odpływ dzieci do i z instytucjonalnej pieczy zastępczej w latach 2015-2017.

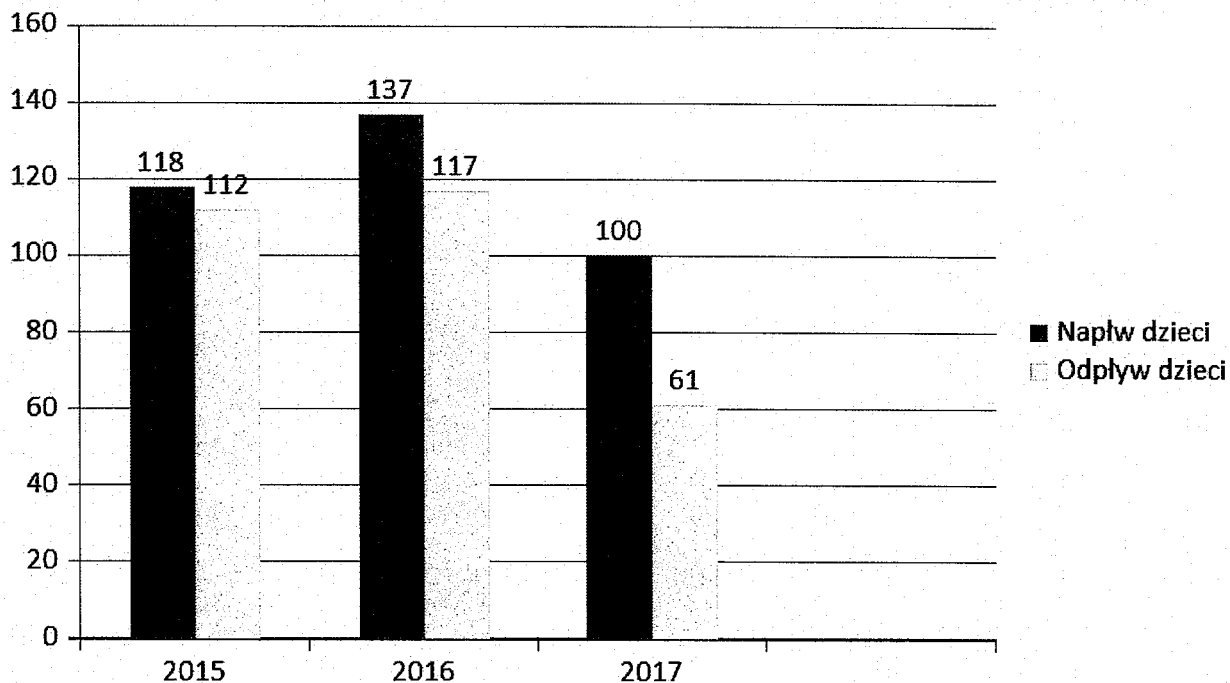

Źródło: Opracowanie własne

Opieka nad dziećmi pochodzących z terenu miasta Bydgoszczy sprawowana jest także przez placówki opiekuńczo-wychowawcze na terenie innych powiatów.

Wykres 5. Liczba dzieci pochodzących z terenu miasta Bydgoszczy przebywających w pieczy instytucjonalnej na terenie innych powiatów.

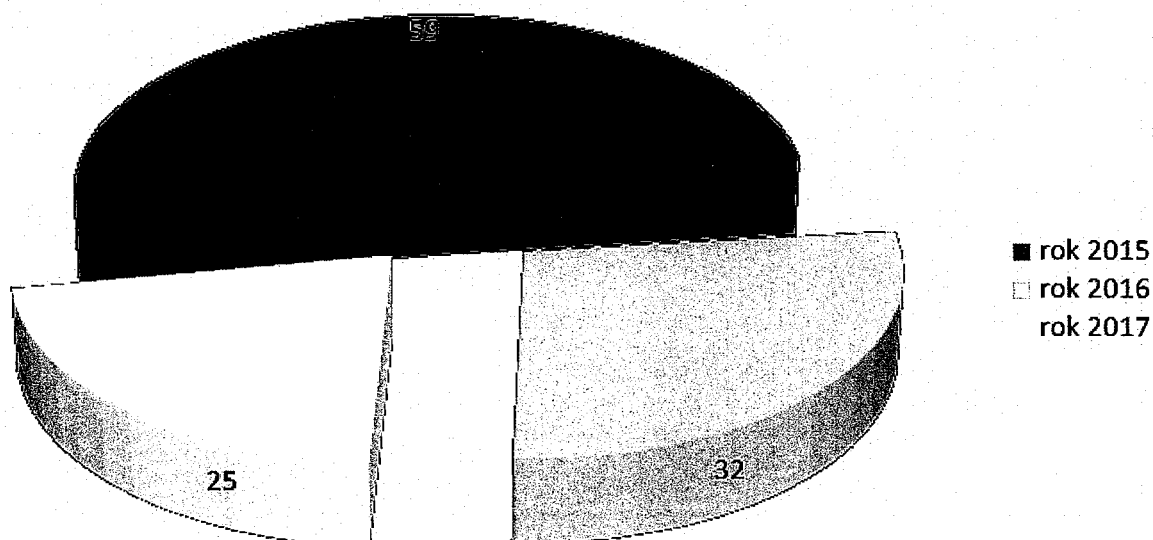

Źródło: Opracowanie własne

Powyższe dane pokazują, iż następuje powolny spadek liczby dzieci umieszczanych w pieczy instytucjonalnej.

Większość dzieci przebywających w placówkach na terenie miasta Bydgoszczy to dzieci w przedziale wiekowym od 7-17 lat (około 84%). Dzieci poniżej 7 roku życia stanowią około 15% ogólnej liczby dzieci. Najmniej liczną grupę stanowią pełnoletni wychowankowie, jest ich w placówkach około 1%.

Kolejnym problemem do rozwiązania jest zaprzestanie umieszczania dzieci poniżej 7 roku życia w placówkach, ponieważ dzieci w tym wieku powinny przebywać w pieczy rodzinnej. Tylko w wyjątkowych sytuacjach tj. gdy w placówce umieszczona jest matka lub ojciec takiego dziecka, gdy przemawia za tym stan zdrowia dziecka lub dotyczy rodzeństwa, dopuszcza się taką możliwość. W pieczy instytucjonalnej na terenie miasta Bydgoszczy przebywają dzieci poniżej 7 roku życia, jednakże jest to uzasadnione jednym ze szczególnych przypadków wymienionych powyżej. Wszystkie interwencyjne umieszczenia dzieci do 10 roku życia przejęły zawodowe rodziny zastępczej pełniące funkcję pogotowia rodzinnego.

#### **1.4. USAMODZIELNIANI WYCHOWANKOWIE PIECZY ZASTĘPCZEJ**

Program Rozwoju Pieczy Zastępczej realizowany jest również w odniesieniu do osób pełnoletnich opuszczających rodzinną lub instytucjonalną pieczę zastępczą. Odbiorcami tej pomocy są również osoby opuszczające m.in. młodzieżowe ośrodki wychowawcze, zakłady poprawcze, schroniska dla nieletnich.

Zaznaczyć należy, iż przepisy ustawy gwarantują pełnoletnim wychowankom pozostanie w pieczy zastępczej (za zgodą rodziny zastępczej, prowadzącego rodzinny dom dziecka albo dyrektora placówki) do 25 roku życia, pod warunkiem kontynuowania nauki.

Osobie opuszczającej po osiągnięciu pełnoletności pieczę zastępczą w przypadku, gdy umieszczenie w pieczy nastąpiło na podstawie orzeczenia sądu przyznaje się pomoc na:

- kontynuowanie nauki,
- usamodzielnienie,
- zagospodarowanie,

Ponadto osobie usamodzielnianej udziela się pomocy w uzyskaniu:

- odpowiednich warunków mieszkaniowych,
- zatrudnienia, oraz zapewnia się pomoc psychologiczną i prawną.

Pomoc na kontynuowanie nauki, na usamodzielnienie oraz na zagospodarowanie jest przyznawana osobie usamodzielnianej, która przebywała w pieczy zastępczej przez okres co najmniej:

- 3 lat - w przypadku osoby usamodzielnianej opuszczającej rodzinę zastępczą spokrewnioną,
- roku - w przypadku osoby usamodzielnianej opuszczającej rodzinę zastępczą niezawodową, rodzinę zastępczą zawodową, rodzinny dom dziecka, placówkę opiekuńczo-wychowawczą lub regionalną placówkę opiekuńczo-terapeutyczną.

Warunkiem przyznania pomocy na kontynuowanie nauki oraz na usamodzielnienie jest złożenie wniosku oraz posiadanie zatwierdzonego indywidualnego programu usamodzielnienia, określającego w szczególności:

- zakres współdziałania osoby usamodzielnianej z opiekunem usamodzielnienia,
- sposób uzyskania przez osobę usamodzielnianą wykształcenia lub kwalifikacji zawodowych, pomocy w uzyskaniu odpowiednich warunków mieszkaniowych oraz w podjęciu przez osobę usamodzielnianą zatrudnienia.

Pomoc dla osób usamodzielnianych to nie tylko realizacja świadczeń finansowych ale również wypracowanie rozwiązań oraz podejmowanie działań ułatwiających wychowankom samodzielne poruszanie się na rynku pracy, podnoszenie kwalifikacji, uczenie samodzielności i odpowiedzialności za własny los, zdobywanie nowych doświadczeń oraz kształtowanie kompetencji zawodowych.

W mieście Bydgoszczy osoby opuszczające pieczę zastępczą przy ubieganiu się o lokal z zasobów gminy otrzymują dodatkowe punkty za pobyt w pieczy zastępczej. Istnieje także możliwość skorzystania z pobytu w mieszkaniach chronionych – obecnie są to trzy mieszkania, w których może przebywać od 9 do 12 osób.

Usamodzielniani wychowankowie mają zapewnione także wsparcie ze strony psychologa, pedagoga a także dostęp do bezpłatnych porad prawnych.

Liczbę osób usamodzielnianych objętych pomocą na kontynuowanie nauki, usamodzielnienie oraz zagospodarowanie w latach 2015-2017 przedstawiają poniższe wykresy.

**Wykres 6. Liczba usamodzielnianych wychowanków pieczy zastępczej objętych pomocą na kontynuowanie nauki w latach 2015-2017.**

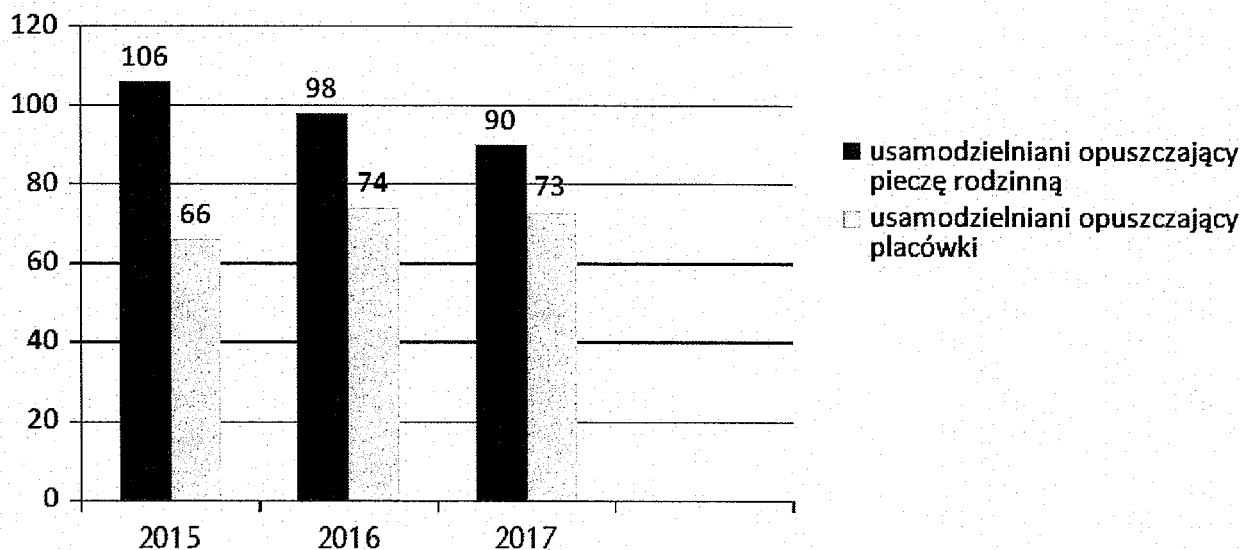

*Źródło: Opracowanie własne*

**Wykres 7. Liczba usamodzielnianych wychowanków pieczy zastępczej objętych pomocą na usamodzielnienie w latach 2015-2017.**

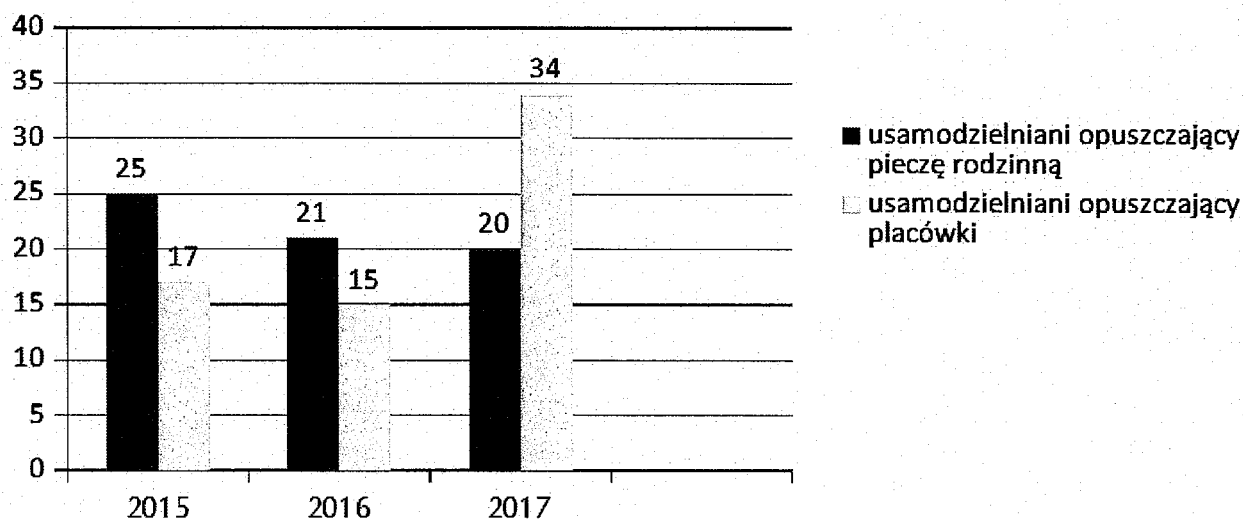

*Źródło: Opracowanie własne*

**Wykres 8. Liczba usamodzielnianych wychowanków pieczy zastępczej objętych pomocą na zagospodarowanie w latach 2015-2017.**

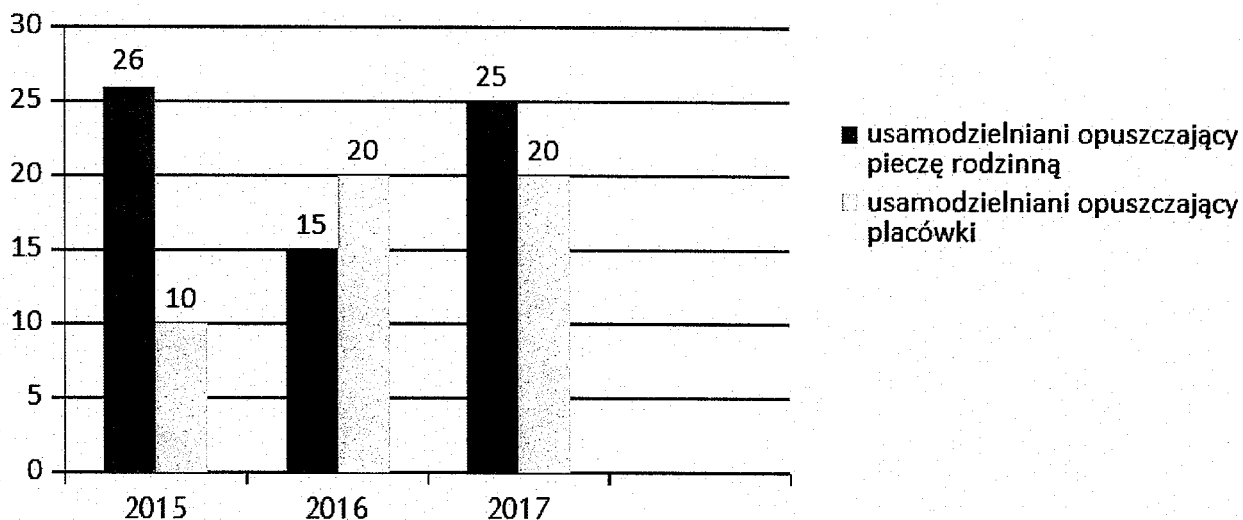

*Źródło: Opracowanie własne*

Przygotowanie wychowanka do samodzielności winno być nadrzędnym celem zarówno każdej placówki opiekuńczo-wychowawczej jak i rodziny zastępczej lub prowadzącego rodzinny dom dziecka. Bardzo ważne zatem staje się podjęcie w odpowiednim czasie wielu działań, których celem jest jak najlepsze przygotowanie młodych ludzi do realiów dorosłego życia.

W placówkach opiekuńczo-wychowawczych młodzież przygotowywana jest do podjęcia samodzielnego życia przez wychowawcę. Pobyt w mieszkaniach usamodzielnienia początkuje tę drogę. Natomiast w rodzinach zastępczych proces ten wspomagany jest przez koordynatora rodzinnej pieczy zastępczej.

## 2. ANALIZA SWOT

Analiza SWOT na poziomie ogólnym jest procedurą analityczną pozwalającą na gromadzenie i porządkowanie danych oraz przejrzystą jej prezentację. Dzięki zastosowaniu techniki analitycznej metodą SWOT uporządkowano informacje na temat istniejącego systemu pieczy zastępczej na terenie Miasta Bydgoszczy. Analiza ta polega na zidentyfikowaniu czynników istniejących i potencjalnych, pogrupowanych w cztery kategorie:

1. Mocne strony – czynniki wewnętrzne pozytywne,
2. Słabe strony – czynniki wewnętrzne negatywne,
3. Szanse - czynniki zewnętrzne pozytywne,
4. Zagrożenia - czynniki zewnętrzne negatywne.

**Tabela 8. Analiza SWOT**

Czynniki wewnętrzne	
Mocne strony	Słabe strony
- dobrze funkcjonujący system zawodowych rodzin zastępczych pełniących funkcję pogotowia rodzinnego (8 rodzin zastępczych)	- niewystarczająca liczba miejsc zabezpieczających potrzeby dzieci wymagających umieszczenie w pieczy zastępczej
- funkcjonowanie 6 zawodowych rodzin zastępczych	- brak specjalistycznej placówki dla dzieci

i 5 rodzinnych domów dziecka

- posiadanie wykwalifikowanych trenerów do przeprowadzania szkoleń dla kandydatów do pełnienia funkcji niezawodowych, zawodowych rodzin zastępczych i prowadzących rodzinne domy dziecka
- organizowanie szkoleń i warsztatów dla opiekunów zastępczych i dzieci umieszczonych w rodzinnej pieczy zastępczej
- dostęp do pomocy specjalistycznej (psychologicznej, pedagogicznej, psychiatrycznej, prawnej) dla opiekunów i dzieci w tym grupy wsparcia
- stworzenie systemu rodzin pomocowych
- zatrudnianie własnych specjalistów do prowadzenia procesu kwalifikacji kandydatów na rodziców zastępczych i pracy z rodzinami zastępczymi
- posiadane zaplecze lokalowe do prowadzenia szkoleń
- posiadane zaplecze lokalowe w postaci pokoi spotkań dzieci z rodzinami biologicznymi
- kreowanie na terenie Miasta polityki społecznej przyjaznej rodzinom wielodzietnym (program Bydgoska Rodzina 3 plus adresowany również do rodzinnych form pieczy zastępczej)
- systematyczny rozwój ofert pomocy dziecku i rodzinie
- dobrze rozwinięta infrastruktura całodobowych placówek opiekuńczo-wychowawczych i mieszkań usamodzielnienia
- profesjonalne przygotowanie kadry całodobowych placówek opiekuńczo-wychowawczych do pracy z dziećmi
- funkcjonujące przy placówkach opiekuńczo-wychowawczych grupy wsparcia dziennego
- trwający systematyczny proces dostosowywania placówek opiekuńczo-wychowawczych do wymaganych standardów
- funkcjonujący system mieszkań chronionych dla wychowanków opuszczających pieczę zastępczą

o szczególnych potrzebach np. ADHD, zaburzenia emocjonalne i psychiczne

- niewystarczająca ilość rodzin zastępczych specjalistycznych
- niewystarczająca ilość kandydatów do pełnienia funkcji niezawodowych, zawodowych rodzin zastępczych i prowadzących rodzinne domu dziecka
- niechęć do podnoszenia kompetencji opiekunów – wychowawczych przez opiekunów zastępczych
- rezygnacja opiekunów zastępczych z powierzonej im funkcji w przypadku nasilających się trudności
- brak wolontariuszy
- brak zintegrowanych działań wielu instytucji na rzecz pracy z rodzinami naturalnymi dzieci umieszczonych w pieczy zastępczej oraz usamodzielnianych wychowanków
- niedostateczny system badań i analiz dotyczący usamodzielnianych wychowanków
- niewystarczająca ilość środków na promowanie idei rodzicielstwa zastępczego oraz przedsięwzięcia integracyjne

<b>Czynniki zewnętrzne</b>	
<b>Szanse</b>	<b>Zagrożenia</b>
<ul style="list-style-type: none"> <li>- uregulowania prawne umożliwiające budowę systemu pieczy zastępczej</li> <li>- możliwość pozyskania środków finansowych ze źródeł zewnętrznych (programy MRP i PS, fundusze z EFS, darowizny)</li> <li>- rozwój wolontariatu</li> <li>- współpraca z organizacjami pozarządowymi i innymi podmiotami na rzecz rodzin zastępczych</li> <li>- stworzenie warunków mieszkaniowych do usamodzielnienia (lokal ADM, mieszkanie usamodzielnienia, mieszkanie chronione)</li> <li>- pozyskanie kandydatów do pełnienia funkcji rodziców zastępczych</li> <li>- posiadanie stałych zasobów finansowych na rzecz promocji rodzicielstwa zastępczego</li> <li>- zwiększenie wynagrodzeń dla osób pełniących funkcję zawodowych rodzin zastępczych oraz prowadzących rodzinne domy dziecka</li> <li>- dostępność dwóch ośrodków adopcyjnych na terenie Miasta Bydgoszczy</li> <li>- Program MRP i PS „Rodzina 500 plus”</li> <li>- Projekt „Rodzina w Centrum”</li> </ul>	<ul style="list-style-type: none"> <li>- zbyt mała w stosunku do potrzeb ilość chętnych kandydatów do sprawowania funkcji rodziny zastępczej w szczególności specjalistycznej oraz prowadzących rodzinne domy dziecka</li> <li>- niska świadomość społeczna w zakresie rodzicielstwa zastępczego</li> <li>- niewystarczające środki na realizację zadań ustawowych na właściwym poziomie</li> <li>- brak programów wspierających wychowanków opuszczających pieczę zastępczą</li> <li>- długotrwałe uzależnienie rodzin od pomocy społecznej (problem wielopokoleniowy)</li> <li>- przewlekłość postępowań sądowych</li> <li>- wypalenie zawodowe osób sprawujących funkcję zawodowych rodzin zastępczych oraz prowadzących rodzinne domy dziecka</li> <li>- podeszły wiek osób sprawujących funkcję rodzin zastępczych oraz prowadzących rodzinne domy dziecka</li> <li>- zbyt długi okres oczekiwania na konsultacje specjalistyczne w środowisku</li> <li>- występowanie zachowań patologicznych i demoralizacji wśród młodzieży</li> <li>- dysfunkcjonalność rodzin biologicznych</li> <li>- powrót osób usamodzielnionych do dysfunkcyjnego środowiska naturalnego</li> </ul>

*Źródło: Opracowanie własne*

### **3. CELE PROGRAMU I KIERUNKI DZIAŁANIA**

Głównym celem „Programu Rozwoju Pieczy Zastępczej dla Miasta Bydgoszczy na lata 2018-2020” jest tworzenie warunków do skutecznego rozwoju systemu pieczy zastępczej z ukierunkowaniem na formy rodzinne. Kierunki działań dla Miasta Bydgoszczy w zakresie pieczy zastępczej na najbliższe lata wyznaczają cele szczegółowe Programu:

#### **3.1. ROZWÓJ RODZINNEJ PIECZY ZASTĘPCZEJ:**

- Promowanie idei rodzicielstwa zastępczego oraz budowanie pozytywnego wizerunku rodzinnej pieczy zastępczej:

Jednym z działań zmierzających do realizacji powyższego celu będzie uczestnictwo pracowników Działu Rodzinnej Pieczy Zastępczej w imprezach, inicjatywach sprzyjających promocji rodzicielstwa



zastępczego oraz podejmowanie innych akcji promocyjnych. Równie istotne jest prowadzenie naboru kandydatów do pełnienia funkcji niezawodowej i zawodowej rodziny zastępczej oraz prowadzenia rodzinnego domu dziecka i organizowanie dla nich szkoleń.

- Współpraca Organizatora Rodzinnej Pieczy Zastępczej z rodzinami zastępczymi oraz osobami prowadzącymi rodzinne domy dziecka:

Dla rozwoju rodzinnej pieczy zastępczej ważne będzie angażowanie osób sprawujących funkcję rodzin zastępczych oraz prowadzących rodzinne domy dziecka w działania promujące rodzicielstwo zastępcze oraz zapoznanie kandydatów z doświadczeniami wychowawczymi osób sprawujących powyżej wskazane funkcje (realizacja praktyk, udział osób sprawujących pieczę zastępczą w szkoleniu dla kandydatów).

- Podniesienie standardów usług świadczonych przez Organizatora Rodzinnej Pieczy Zastępczej:

Założeniem jest stałe podnoszenie standardu usług w zakresie rodzinnej pieczy zastępczej poprzez udział pracowników Działu Rodzinnej Pieczy Zastępczej w szkoleniach i konferencjach podnoszących kwalifikacje zawodowe, a także umożliwienie uczestnictwa w superwizji.

### **3.2. WSPIERANIE RODZIN ZASTĘPCZYCH ORAZ RODZINNYCH DOMÓW DZIECKA:**

- Organizowanie szkoleń i warsztatów podnoszących umiejętności i kwalifikacje opiekunów zastępczych w tym kompetencje opiekuńczo – wychowawcze,
- Organizowanie warsztatów dla dzieci przebywających w rodzinnej pieczy zastępczej,
- Organizowanie grup wsparcia,
- Organizowanie systemu wsparcia w formie rodzin pomocowych,
- Organizowanie wsparcia w formie wolontariatu,
- Zapewnienie pomocy psychologicznej, pedagogicznej, prawnej, (konsultacje indywidualne),
- Integracja rodzin zastępczych i rodzinnych domów dziecka:

W celu zapewnienia kompleksowego wsparcia rodzinom zastępczym i rodzinnym domom dziecka nadal będą podejmowane działania polegające na rozszerzaniu oferty szkoleniowo-warsztatowej dla opiekunów zastępczych i dzieci, kontynuowaniu funkcjonowania grupy wsparcia oraz umożliwianiu współpracy z rodzinami o charakterze pomocowym. Dodatkową korzyść dla rodzin stanowić powinny działania wolontariackie. Niezwykle ważne będzie także zapewnienie rodzinom pomocy psychologicznej, pedagogicznej, prawnej w formie konsultacji indywidualnych oraz badań psychologicznych i pedagogicznych, w tym tworzenia diagnozy psychofizycznej dziecka umieszczonego w pieczy zastępczej. Ponadto organizator rodzinnej pieczy zastępczej będzie umożliwiał rodzinom zastępczym oraz rodzinnym domom dziecka różnego rodzaju spotkania i imprezy sprzyjające integracji.

### **3.3. DOSKONALENIE SYSTEMU INSTYTUCJONALNEJ PIECZY ZASTĘPCZEJ:**

Podstawowym zadaniem realizowanym w celu trzecim jest przygotowanie istniejącego systemu instytucjonalnej opieki nad dzieckiem do wymogów wprowadzonych ustawą o wspieraniu rodziny i systemie pieczy zastępczej. Placówki opiekuńczo-wychowawcze zgodnie z założeniami, powinny liczyć nie więcej niż 14 dzieci i powinny być w nich umieszczane docelowo dzieci powyżej 10 roku życia. Kolejnym zadaniem będzie utworzenie placówki typu specjalistyczno-terapeutycznego, która zapewni opiekę dla 14 dzieci wymagających zwiększonego wsparcia z uwagi na niepełnosprawność, specjalne metody wychowawcze, specjalistyczną terapię, wyrównanie opóźnień rozwojowych i edukacyjnych.

### **3.4. WSPIERANIE WYCHOWANKÓW PIECZY ZASTĘPCZEJ W PROCESIE USAMODZIELNIENIA:**

Podstawowym zadaniem realizowanym w celu czwartym będzie stworzenie możliwości włączenia młodych ludzi w rytm życia społecznego, tak by mogli prawidłowo wypełniać swe role społeczne oraz korzystać i wywiązywać się z przynależnych im praw i obowiązków. W latach 2018-2020 zostaną wzmoczone działania wspierające opiekunów procesu usamodzielnienia w zakresie realizacji

indywidualnego programu usamodzielnienia wychowanków rodzinnej pieczy zastępczej oraz samych usamodzielnianych wychowanków. Należy skoncentrować się na działaniach zwiększających świadomość tych osób na temat tak ważnego procesu jakim jest usamodzielnienie dziecka wychowującego się w pieczy zastępczej. W tym celu organizowane będą spotkania z młodzieżą oraz ich opiekunami, prowadzone będą szkolenia i warsztaty przygotowujące wychowanków do rozpoczęcia procesu usamodzielnienia, poszukiwania zatrudnienia, gospodarowania własnym budżetem i przygotowania się do opuszczenia rodzinnej pieczy zastępczej. Ponadto utworzona zostanie grupa wsparcia dla młodzieży z rodzinnych form pieczy zastępczej oraz opiekunów procesu usamodzielnienia.

**Tabela 9. Cele programu, kierunki działań oraz oczekiwane rezultaty.**

<b>3.1. ROZWÓJ RODZINNEJ PIECZY ZASTĘPCZEJ</b>			
<b>DZIAŁANIE</b>	<b>REALIZATOR</b>	<b>WSKAŹNIKI REALIZACJI ZADAŃ</b>	<b>OCZEKIWANE REZULTATY</b>
Promowanie idei rodzicielstwa zastępczego oraz budowanie pozytywnego wizerunku rodzinnej pieczy zastępczej:	MOPS Bydgoszcz	- liczba imprez i inicjatyw promujących rodzicielstwo zastępcze	- 2 imprezy/inicjatywy w roku
- udział w imprezach, inicjatywach sprzyjających promocji rodzicielstwa zastępczego			
-prowadzenie naboru kandydatów do pełnienia niezawodowej i zawodowej rodziny zastępczej oraz prowadzenia rodzinnego domu dziecka			
- organizowanie szkoleń dla kandydatów do pełnienia funkcji rodziny zastępczej i prowadzenia rodzinnego domu dziecka		- ilość kandydatów do pełnienia niezawodowej i zawodowej rodziny zastępczej oraz prowadzenia rodzinnego domu dziecka	- 18 kandydatów w roku
		- liczba przeprowadzonych szkoleń: ·dla kandydatów na rodziny zastępcze spokrewnione  ·dla kandydatów na rodziny zastępcze niezawodowe, zawodowe i dla kandydatów na prowadzących rodzinne domy dziecka	- minimum 4 szkolenia w roku  - minimum 2 szkolenia w roku
Współpraca Organizatora Rodzinnej Pieczy Zastępczej z rodzinami zastępczymi oraz osobami prowadzącymi rodzinne domy dziecka:	MOPS Bydgoszcz	- ilość osób zaangażowanych w działania promujące rodzicielstwo zastępcze	- minimum 4 osoby w roku
- angażowanie osób sprawujących funkcję rodzin zastępczych oraz prowadzących rodzinne domy dziecka w działania promujące rodzicielstwo zastępcze			
- zapoznanie kandydatów z doświadczeniami wychowawczymi osób sprawujących funkcję rodzin zastępczych oraz prowadzących rodzinne domy dziecka podczas szkolenia, w tym realizacja			
		- ilość rodzin zawodowych lub rodzinnych domów dziecka umożliwiających kandydatom realizację praktyk	- minimum 2 rodziny w roku

praktyk			
		- ilość rodzin niezawodowych, zawodowych/rodzinnych domów dziecka biorących udział gościnnie w szkoleniu	- minimum 2 rodziny/rodzinne domy dziecka w roku
Podniesienie standardów usług świadczonych przez Organizatora Rodzinnej Pieczy Zastępczej:	MOPS Bydgoszcz		
- udział pracowników Działu Rodzinnej Pieczy Zastępczej w szkoleniach i konferencjach podnoszących kwalifikacje		- liczba szkoleń/konferencji dla pracowników	- 2 szkolenia/konferencje w roku
- umożliwienie pracownikom Działu Rodzinnej Pieczy Zastępczej uczestnictwa w superwizji		- liczba superwizji	- 2 superwizje w roku
<b>3.2. WSPIERANIE RODZIN ZASTĘPCZYCH ORAZ RODZINNYCH DOMÓW DZIECKA</b>			
Organizowanie szkoleń i warsztatów podnoszących umiejętności i kwalifikacje opiekunów zastępczych, w tym kompetencje opiekuńczo – wychowawcze	MOPS Bydgoszcz	- liczba przeprowadzonych szkoleń/warsztatów	- minimum 3 szkolenia/warsztaty w roku
		- liczba przeszkolonych osób w szkoleniach/warsztatach	- minimum 30 osób w roku
Organizowanie warsztatów dla dzieci przebywających w rodzinnej pieczy zastępczej	MOPS Bydgoszcz	- liczba przeprowadzonych warsztatów	- minimum 3 warsztaty w roku
		- liczba uczestniczących dzieci w warsztatach	- minimum 30 dzieci w roku
Organizowanie grup wsparcia	MOPS Bydgoszcz	- liczba prowadzonych grup wsparcia	- minimum 1 grupa w roku
		- liczba uczestniczących osób w grupie	- minimum 20 w roku
Organizowanie systemu wsparcia w formie rodzin pomocowych	MOPS Bydgoszcz	- liczba rodzin zawodowych objętych wsparciem rodzin pomocowych	- minimum 5 rodzin w roku
Organizowanie wsparcia w formie wolontariatu	MOPS Bydgoszcz	- liczba rodzin objętych wsparciem wolontariuszy	- minimum 5 rodzin w roku
Zapewnienie pomocy psychologicznej, pedagogicznej, prawnej:	MOPS Bydgoszcz		
- poradnictwo/konsultacje indywidualne		- liczba udzielonych porad/konsultacji	- minimum 100 porad/konsultacji

		indywidualnych	w roku
- przeprowadzanie badań psychologicznych i pedagogicznych w celu stworzenia diagnozy psychofizycznej dziecka		- liczba przeprowadzonych badań/stworzonych diagnoz	- minimum 100 diagnoz psychofizycznych w roku
Integracja rodzin zastępczych i rodzinnych domów dziecka:	MOPS Bydgoszcz		
- organizowanie spotkań/imprez dla zawodowych rodzin zastępczych i rodzinnych domów dziecka		- liczba spotkań/imprez integracyjnych	- minimum 2 spotkania/imprezy w roku
- organizowanie spotkań/imprez dla niezawodowych oraz spokrewnionych rodzin zastępczych		- liczba spotkań/imprez integracyjnych	- minimum 2 spotkania/imprezy w roku
<b>3.3. DOSKONALENIE SYSTEMU INSTYTUCJONALNEJ PIECZY ZASTĘPCZEJ</b>			
Przekształcenie 30 osobowej placówki przy ul. Stolarskiej 2 w dwie placówki 14-osobowe tj. placówkę interwencyjną i placówkę specjalistyczno-terapeutyczną	BZPOW	- liczba placówek	- 2 placówki w 2018 roku
Prace koncepcyjno – organizacyjne przekształcenia 30-osobowej placówki przy ul. Traugutta 5 w dwie 14- osobowe placówki interwencyjne	BZPOW	- liczba placówek	- 2 placówki w latach 2018-2020
Przeniesienie placówki – mieszkanie usamodzielnienia przy ul. Grunwaldzkiej do innego mieszkania z uwagi na złe warunki techniczne budynku	BZPOW	- liczba placówek	- 1 placówka w latach 2018-2020
<b>3.4. WSPIERANIE WYCHOWANKÓW PIECZY ZASTĘPCZEJ W PROCESIE USAMODZIELNIENIA</b>			
Umożliwienie zamieszkania wychowankom na czas określony w mieszkaniach chronionych	MOPS Bydgoszcz	- liczba osób objętych pobytem w mieszkaniach	- co najmniej 9 osób w roku
Udzielanie wsparcia psychologiczno - pedagogicznego	MOPS Bydgoszcz		
- poradnictwo (konsultacje indywidualne)		- liczba udzielonych porad/konsultacji indywidualnych	- minimum 10 w roku
- szkolenia/warsztaty dla usamodzielnianych wychowanków		- liczba przeprowadzonych szkoleń/warsztatów	- minimum 1 w roku
		- liczba przeszkolonych osób	- minimum 15 w roku
- grupa wsparcia dla usamodzielnianych wychowanków		- liczba grup wsparcia	- minimum 1 grupa w roku
	- liczba uczestniczących	- minimum 10 osób	

		osób w grupie	w roku
- szkolenia/warsztaty dla opiekunów procesu usamodzielnienia		- liczba przeprowadzonych szkoleń/warsztatów	- minimum 1 w roku
		- liczba przeszkolonych osób	- minimum 15 w roku
- grupa wsparcia dla opiekunów procesu usamodzielnienia		- liczba grup wsparcia	- minimum 1 grupa w roku
		- liczba uczestniczących osób w grupie	- minimum 10 osób w roku

*Źródło: opracowanie własne*

#### 4. LIMIT RODZIN ZASTĘPCZYCH ZAWODOWYCH NA LATA 2018 – 2020

Zgodnie z art. 180 ust.1 do zadań własnych powiatu należy opracowanie i realizacja 3-letnich powiatowych programów dotyczących rozwoju pieczy zastępczej, zawierających m.in. coroczny limit rodzin zastępczych zawodowych. Limit ten nie służy zawieraniu wszystkich umów z rodzinami zastępczymi zawodowymi, a dotyczy tylko umów zawieranych z już istniejącymi rodzinami niezawodowymi, spełniającymi warunki do pełnienia funkcji rodziny zastępczej zawodowej (tzw. awans).

**Tabela 10. Limit rodzin zawodowych na lata 2018-2020.**

Rok	2018	2019	2020
Limit rodzin	1	2	2

*Źródło: Opracowanie własne*

#### 5. ADRESACI PROGRAMU

Program skierowany jest do: rodzin zastępczych oraz osób prowadzących rodzinne domy dziecka i umieszczonych w rodzinnej pieczy zastępczej dzieci, a także do usamodzielnianych wychowanków zarówno rodzinnej jak i instytucjonalnej pieczy zastępczej. Założenia programu kierowane są również do kandydatów do pełnienia funkcji rodziny zastępczej lub prowadzenia rodzinnego domu dziecka.

Program przewiduje możliwość podnoszenia kwalifikacji zawodowych pracowników Działu Rodzinnej Pieczy zastępczej w celu poprawy jakości usług świadczonych na rzecz rodzin i dzieci objętych wsparciem.

Z oferty wsparcia proponowanej przez Organizatora Rodzinnej Pieczy Zastępczej skorzystać mogą także biologiczne dzieci osób sprawujących funkcję rodzin zastępczych i prowadzących rodzinne domy dziecka.

#### 6. ŹRÓDŁA FINANSOWANIA PROGRAMU

Głównym źródłem finansowania Programu Rozwoju Pieczy Zastępczej w Bydgoszczy na lata 2018-2020 są środki finansowe pochodzące z budżetu miasta, a także w zależności od pozyskania z takich źródeł jak:

- środki z budżetu państwa,
- środki z funduszy strukturalnych Unii Europejskiej,
- inne środki.

#### 7. EWALUACJA I MONITORING PROGRAMU

Monitoring programu będzie prowadzony przez Miejski Ośrodek Pomocy Społecznej. Zbieraniem danych w zakresie realizowanych zadań, zajmować będą się następujące komórki organizacyjne ośrodka – Dział Realizacji Świadczeń i Pomocy Instytucjonalnej oraz Dział Rodzinnej Pieczy Zastępczej. Możliwe jest korygowanie Programu w przypadku pojawienia się nowych możliwości, zmiany kierunków działań, zidentyfikowania nowych potrzeb.

Ocena realizacji zadań będzie monitorowana w oparciu o analizę, przypisanych do poszczególnych działań, indywidualnych wskaźników, określających stopień ich realizacji. Ocena ta dokonywana będzie w formie rocznych sprawozdań przedkładanych Radzie Miasta Bydgoszczy.

## **ZAKOŃCZENIE**

Zakłada się, iż realizacja poszczególnych celów Programu powinna w kilkuletniej perspektywie doprowadzić do ograniczenia umieszczeń dzieci w instytucjonalnych formach pieczy zastępczej na rzecz form rodzinnych. W dłuższej perspektywie czasowej systematyczny rozwój rodzinnych form pieczy zastępczej ma przynieść zarówno korzyści społeczne, jak i z punktu widzenia budżetu samorządu – finansowe.

Najważniejszym zadaniem, jakie stoi przed Miejskim Ośrodkiem Pomocy Społecznej w Bydgoszczy jest realizacja zadań organizatora rodzinnej pieczy zastępczej.

Organizator rodzinnej pieczy zastępczej ma być najważniejszą instytucją, która oddziałuje na dziecko w pieczy zastępczej. Ma za zadanie współpracować z pozostałymi jednostkami – samorządowymi, gminnymi i innymi w celu maksymalizacji dostępnego wsparcia dla dzieci i ich rodzin.

Poprawa jakości życia małoletnich przebywających w pieczy zastępczej, ich opiekunów oraz usamodzielnianych wychowanków pieczy zastępczej możliwy jest, kiedy istnieją jasno określone cele, zadania do realizacji oraz działania. Wyrazem dążenia do sprecyzowania podejmowanych działań jest właśnie trzyletni program rozwoju pieczy zastępczej na lata 2018-2020. Stanowi on podwaliny budowy efektywnego systemu rozwoju różnorodnych form pieczy zastępczej. Zakłada się, iż realizacja programu umożliwi w kilkuletniej perspektywie ograniczenie umieszczeń dzieci w placówkach opiekuńczo-wychowawczych na rzecz rozwoju rodzinnej pieczy zastępczej, co w konsekwencji doprowadzi do minimalizacji występowania zjawiska sieroctwa społecznego.

## UZASADNIENIE

### 1. Przedmiot regulacji:

Planowany rozwój pieczy zastępczej Miasta Bydgoszczy na lata 2018-2020 określony został w załączniku do niniejszej uchwały. Program ten przedstawia diagnozę rodzinnej i instytucjonalnej pieczy zastępczej funkcjonującej w mieście Bydgoszczy oraz sytuację usamodzielnianych wychowanków opuszczających tą pieczę. W programie wyznaczono konkretne do zrealizowania cele na przestrzeni trzech lat. Dokument ten ustala również coroczny limit rodzin zastępczych zawodowych.

### 2. Omówienie podstawy prawnej:

Zgodnie z art. 4 ust. 1 pkt 3a ustawy z dnia 5 czerwca 1998 r. o samorządzie powiatowym (Dz. U. z 2017 r. poz. 1868 z późn. zm.) powiat wykonuje określone ustawami zadania publiczne o charakterze ponadgminnym w zakresie wspierania rodziny i systemu pieczy zastępczej.

W myśl art. 12 pkt 11 ustawy z dnia 5 czerwca 1998 r. o samorządzie powiatowym do wyłącznej właściwości rady powiatu należy podejmowanie uchwał w innych sprawach zastrzeżonych ustawami do kompetencji rady powiatu.

Według art. 92 ust. 1 pkt 1 ustawy z dnia 5 czerwca 1998 r. o samorządzie powiatowym funkcje organów powiatu w miastach na prawach powiatu sprawuje rada miasta.

Stosownie do treści art. 180 pkt 1 ustawy z dnia 9 czerwca 2011 r. o wspieraniu rodziny i systemie pieczy zastępczej (Dz. U. z 2017 r. poz. 697 z późn. zm.) do zadań własnych powiatu należy opracowanie i realizacja 3 - letnich powiatowych programów dotyczących rozwoju pieczy zastępczej. Program, o którym mowa wyżej zawiera między innymi coroczny limit rodzin zastępczych zawodowych. Poprzedni program obejmował lata 2015-2017.

Na podstawie art. 182 ust. 1 ustawy z dnia 9 czerwca 2011 r. o wspieraniu rodziny i systemie pieczy zastępczej zadania powiatu w zakresie pieczy zastępczej prezydent wykonuje za pośrednictwem powiatowego centrum pomocy rodzinie oraz organizatora rodzinnej pieczy zastępczej. W mieście Bydgoszczy zadania powiatowego centrum pomocy rodzinie i organizatora rodzinnej pieczy zastępczej wykonuje Miejski Ośrodek Pomocy Społecznej.

### 3. Konsultacje wymagane przepisami prawa (łącznie z przepisami wewnętrznymi):

Nie dotyczy. Uchwała nie wymaga konsultacji.

### 4. Uzasadnienie merytoryczne:

Podjęcie niniejszą uchwałą wyżej wymienionego programu umożliwi realizację zadań określonych w ustawie o wspieraniu rodziny i systemie pieczy zastępczej.

Głównym celem pieczy zastępczej jest zapewnienie dziecku opieki i zabezpieczenie jego potrzeb do czasu unormowania jego sytuacji i powrotu do rodziny naturalnej, a gdy jest to niemożliwe, przysposobienie dziecka. Dopiero wobec braku możliwości powrotu do rodziny lub adopcji zapewnia się dziecku tzw. długoterminową opiekę zastępczą.

Zakłada się, iż realizacja poszczególnych celów programu powinna w kilkuletniej perspektywie doprowadzić do ograniczenia umieszczeń dzieci w instytucjonalnych formach pieczy zastępczej na rzecz form rodzinnych. W dłuższej perspektywie czasowej systematyczny rozwój rodzinnych form pieczy zastępczej ma przynieść zarówno korzyści społeczne jak i finansowe.

Poprawa jakości życia małoletnich przebywających w pieczy zastępczej, ich opiekunów oraz usamodzielnianych wychowanków pieczy zastępczej możliwa jest, kiedy istnieją jasno określone cele, zadania do realizacji oraz działania. Wyrazem dążenia do sprecyzowania podejmowanych działań jest właśnie trzyletni program rozwoju pieczy zastępczej na lata 2018-2020.

## **5. Ocena finansowych skutków regulacji:**

Niniejsza uchwała generuje koszty finansowe. Wysokość środków niezbędnych na realizację zadań (szczególnie konieczność zatrudnienia koordynatorów rodzinnej pieczy zastępczej i prowadzenie szkoleń, świadczenia finansowe dla rodzin zastępczych, środki na zatrudnianie osób prowadzących zawodowe formy pieczy zastępczej i osób je wspomagających) uwzględniono w budżecie Miejskiego Ośrodka Pomocy Społecznej w Bydgoszczy na rok 2018. Nakłady finansowe na realizację w kolejnych latach będą uwzględniane w planowanym budżecie na dany rok budżetowy.